

Обработка прорезных карманов.

1. Обработка кармана в простую рамку.

Первый способ.

1.1. Проверка деталей края.

1 — обтачка из основной ткани — 2 детали (см. здесь);

2 — подкладка кармана из основной ткани — 1 деталь.

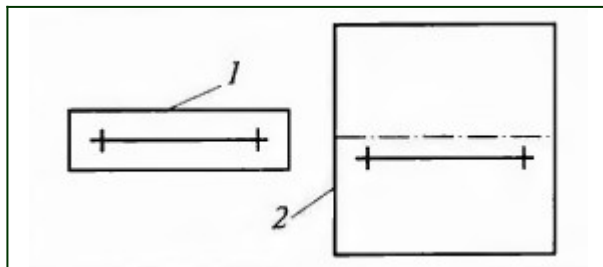

1.2. Разметка расположения кармана на изделии.

Намечают тремя основными и двумя вспомогательными линиями (см. здесь).



1.3. Разметка кармана на подкладке кармана.

Намечают карман на подкладке кармана тремя основными линиями, располагая горизонтальную линию ниже середины подкладки на 1.5-2 см. Приметывают подкладку кармана на изнаночную сторону полочки лицевой стороной вверх, совмещая три основные линии кармана на изделии и подкладке кармана.

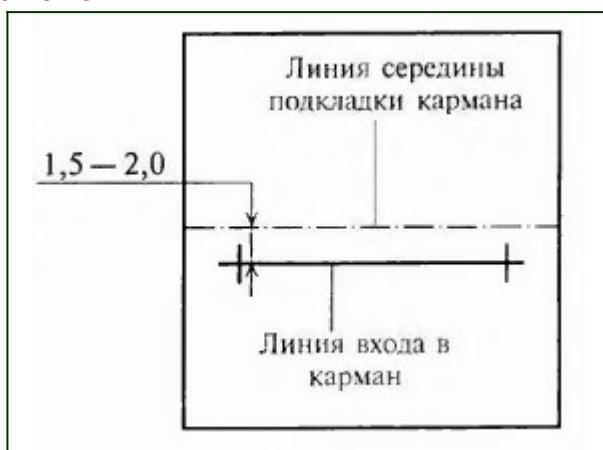

1.4. Обработка обтачки. (см. здесь)

1.5. Притачивание обтачек. (см. здесь)

1.6. Разрезание входа в карман, вывертывание, выметывание рамок.

1.7. Настрачивание среза нижней обтачки; подрезание припуска верхней обтачки.

Срез нижней обтачки подгибают на 0.7 см и настрачивают на подкладку кармана швом шириной 0.2 см (строчка 2). Срез верхней обтачки подрезают, оставляя припуск.

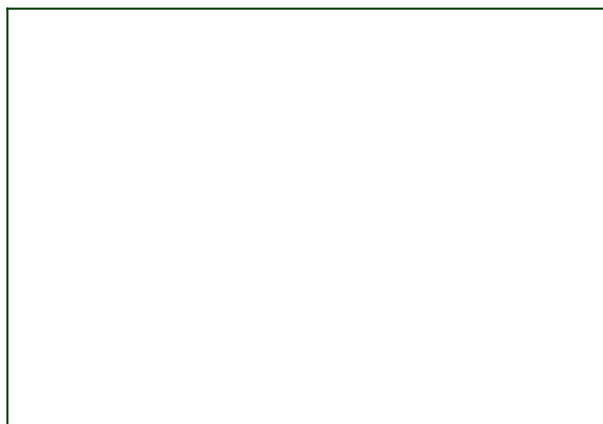

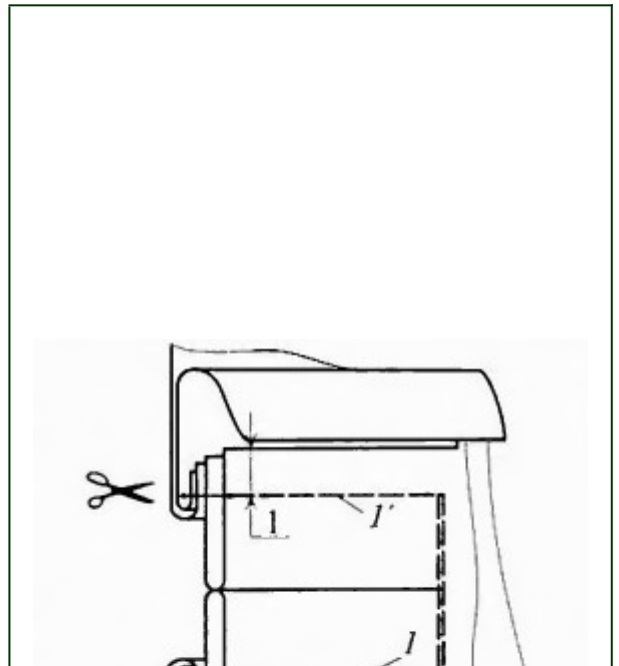

1.8. Стачивание подкладки кармана.

Верхней частью подкладки кармана огибают шов притачивания верхней рамки, закрепляют шов строчкой, прокладывая ее по шву притачивания верхней рамки (строчка 3). Стачивают подкладку кармана, одновременно закрепляя углы кармана тройной машинной строчкой (строчка 4). Выполняют ВТО кармана.

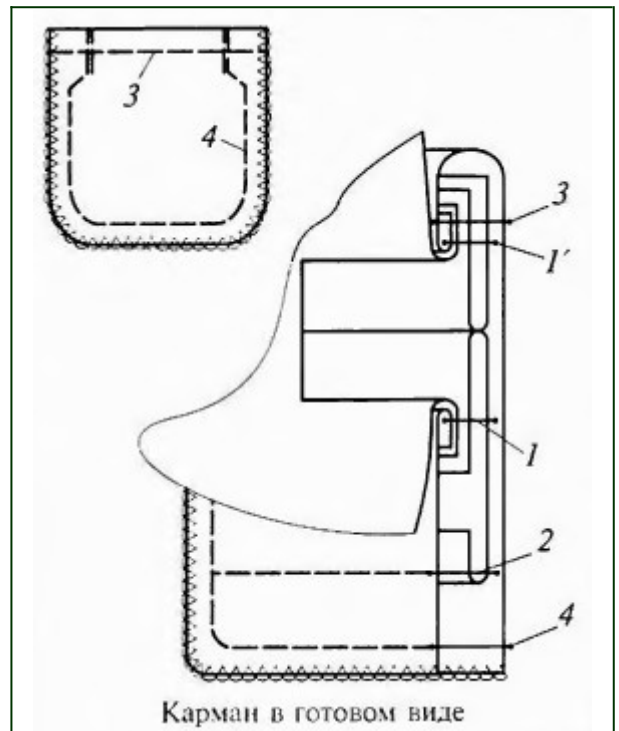

Примечание.

Стачивать подкладку кармана можно до закрепления подкладки ко шву притачивания верхней рамки. Срезы подкладки кармана обметывают.

2. *Обработка кармана в простую рамку.*

Второй способ.

2.1. *Проверка деталей края.*

1 — *обтачка верхняя* из основной ткани, цельнокроенная с подкладкой кармана;

2 — *обтачка нижняя* из основной ткани, цельнокроенная с подкладкой кармана. Длина подкладки кармана нижней рамки меньше на 3 см длины подкладки верхней рамки.



2.2. *Обработка рамок.*

Верхние срезы рамок, цельнокроенных с подкладкой кармана, заутюживают на ширину рамки плюс 1 см (заутюживают на изнаночную сторону детали).

2.3. *Разметка кармана на изделии.*

Намечают карман тремя основными и двумя вспомогательными линиями.



2.4. *Притачивание рамок.*

Обтачки притачивают, располагая их сгибами к вспомогательным линиям разметки большей стороной подкладки кармана вверх, притачивают (строчки 1 и 1' на рисунке кармана в готовом виде).

2.5. *Разрезание входа в карман, обработка рамок.*

Выполняют в соответствии с ранее рассмотренными ТУ.

2.6. *Закрепление углов кармана, стачивание подкладки кармана.*

В верхней части кармана из верхней детали подкладки кармана образуют складку глубиной 1.5 см. Закрепляют углы в концах кармана, одновременно стачивая подкладку кармана (строчка 2). Обметывают срез подкладки кармана.

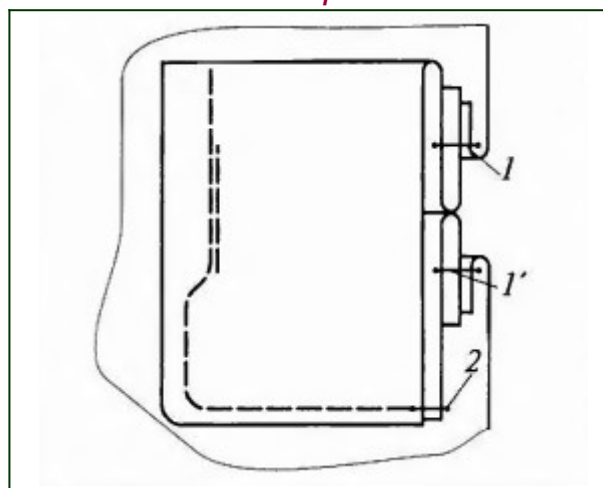

2.7. Закрепление складки из подкладки кармана.

Образованную складку из подкладки кармана закрепляют машинной строчкой в шов притачивания верхней рамки (строчка 3).

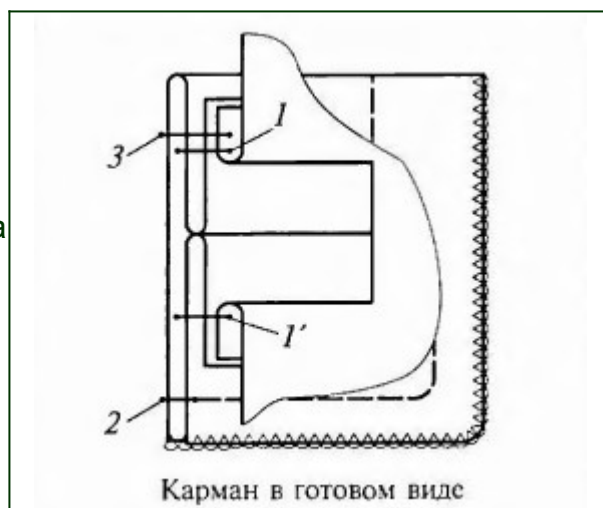

3. Обработка кармана с клапаном и одной обтачкой.

3.1. Проверка деталей края.

1 — клапан в готовом виде — 1 деталь;

2 — нижняя обтачка, цельнокроенная с подкладкой кармана (из основной ткани) — 1 деталь;

3 — подзор, цельнокроенный с подкладкой кармана (из основной ткани) — 1 деталь;

4 — долевик из неклеевого материала — 1 деталь.

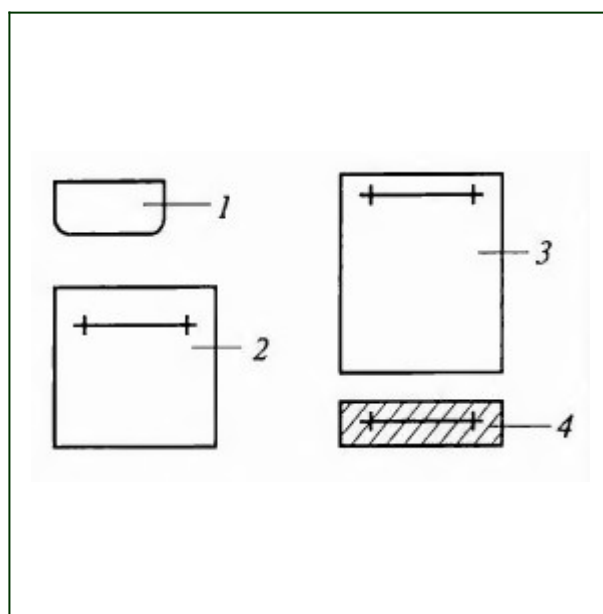

3.2. Разметка кармана.

На изделии намечают карман тремя линиями. Если предусмотрен долевик, то его приметывают в соответствии с ТУ.

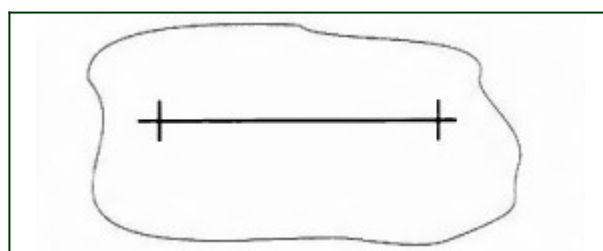

3.3. Притачивание клапана и обтачки.

Клапан притачивают в соответствии с ТУ (см. здесь) (строчка 1 на рисунке кармана в готовом виде). Встык ко шву притачивания клапана укладывают обтачку, цельнокроенную с подкладкой кармана, лицевой стороной к лицевой стороне изделия. Притачивают швом шириной, равной ширине рамки (строчка 2 на рисунке кармана в готовом виде).

3.4. Разрезание входа в карман. Вывертывание кармана, обработка рамки.

Разрезание входа в карман, вывертывание, выметывание рамки выполняют в соответствии с ТУ; рамку закрепляют в шов притачивания машинной строчкой (строчка 3).

3.5. Закрепление подзора. Стачивание подкладки кармана.

Подзор притачивают по шву притачивания верхней рамки (строчка 4). Стачивают подкладку с закреплением углов в концах кармана (строчка 5), выполняют в соответствии с ТУ. Срезы подкладки кармана обметывают вместе с долевином по припуску верхней рамки.

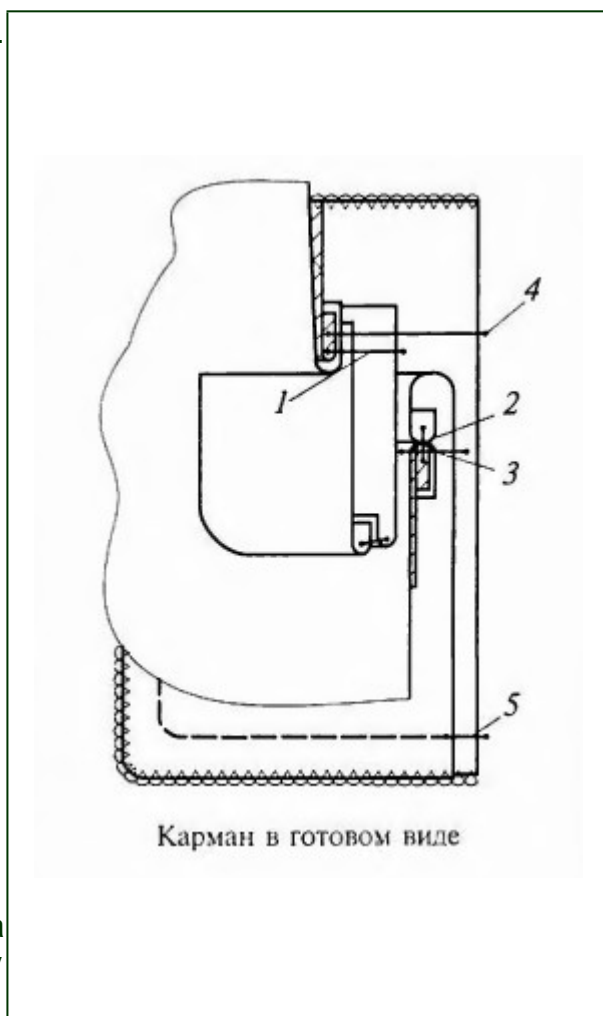

4. Обработка кармана с листочкой с втачными концами (особенности обработки).

4.1. Проверка деталей кроя.

1 — листочка, цельнокроенная с подкладкой кармана, из основной ткани;

2 — подкладка кармана, цельнокроенная с подзором;

3 — прокладка в листочку, нить основы проходит вдоль детали.

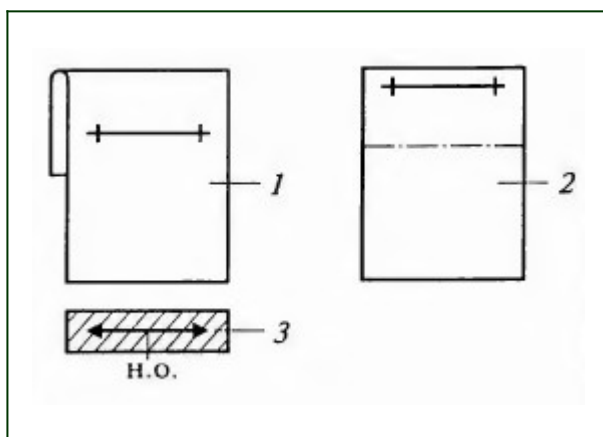

4.2. Обработка листочки.

Дублируют подлисточку. Перегибают по линии края листочки и приутюживают сгиб. Намечают линию, определяющую ширину листочки в готовом виде.



4.3. Разметка линии расположения кармана.

Намечают четырьмя линиями на лицевой стороне изделия.



4.4. Дальнейшая обработка кармана.

Притачивание деталей и дальнейшая обработка кармана производится в соответствии с ТУ:

строчка 1 — притачивание листочки-подкладки;

строчка 2 — притачивание подзора, цельнокроенного с подкладкой кармана;

строчка 3 — стачивание подкладки кармана, закрепление углов в концах кармана и обработка срезов.

